



VLSTPRO – Airbrush
 Double Action - Internal Mix
 Siphon Feed

INSTRUCTIONS AND PARTS LIST VLSTPRO-8/31/2016



INTRODUCTION:

Paasche® model VLSTPRO features hand crafted construction using quality materials. The body is machined brass, polished and chrome plated. Fluid tips are nickel silver, needles are stainless steel & the needle packing is PTFE. Bottles are thread to lock onto the VLS locknut.

Airbrush Operation:

1. Press down on Trigger to release air and pull back on Trigger to control quantity of color.
2. To spray a fine line without heavy ends, start moving the airbrush without release of color. Then start the color at the beginning of line and stop the color at the end, but continue the motion of the airbrush after the color has stopped.
3. Practice until you can spray a fine line or a broad pattern without heavy build up at the beginning or end of your strokes.
4. Speed of movement controls density of color and fading effects at beginning and end of strokes.
5. For detail, hold the airbrush very close to the surface and then push down for air and pull back very slowly on the Trigger to release a small amount of paint.
6. For background work and broad effects, hold the airbrush away from the work surface and pull back on Trigger to release required amount of color.
7. For stippling remove the aircap, push down on the Trigger and pump the Trigger forward and back. Adjust the air pressure between 15 and 50 PSI for desired stipple effect.

Head Sizes - Patterns - Fluid Thickness

Size 1 - Tip size .55mm

Size 3 -Tip size .73mm

Size 5 -Tip Size 1.06mm

- Pencil Line to 1" patterns

-1/32" to 1-1/2" patterns

-1/16" to 1-1/2" patterns

-Paint thinned further than 3 & 5

-Thicker paint than size 1

-Thicker paint than size 3

Working Pressures:

- Operating pressures 20-55 PSI; Maximum pressure 75 PSI
- 20-30 PSI is best for detail spraying w/ properly thinned paint
- Use the higher pressures for thicker material where fine detail is not critical or thin the paint to allow lower pressures.

Equipment Set-up:

The Airbrush is held in the same manner as a pen, with the index finger comfortably over the Trigger.

1. Attach airhose to air supply and to airbrush. If using a regulator, set pressure between 20 -30 PSI.
2. Attach the color cup or bottle assembly to color socket and tighten with wrench.

REMOVING/REPLACING THE NEEDLE AND HANDLE (Illustration A):

1. Unscrew the handle and loosen the Locknut #34 by turning counterclockwise. Depress the Trigger #7 and hold in Down position while removing or inserting the needle. This assures the needle moves freely through the trigger. Gently remove the needle, rotating if necessary, Do NOT force out!
2. Inspect the condition of the needle. If it is bent or misshapen in any way, replace it with a new needle. A bent needle can damage or split the Tip #3 causing bubbles or a rough spray pattern.
3. Hold trigger in DOWN position, insert the new needle into the Rocker Assembly #28. Gently push needle through, rotating if necessary. until the needle stops in the front of the tip.
4. Release trigger and tighten locknut by turning clockwise.

REPLACING THE TRIGGER:

(If the Trigger #7 is removed, it must be replaced inside the airbrush shell, before the Rocker Assembly #28 and needle are re-inserted.)

1. Hold the trigger so the opening in the lever is in-line with the opening in the end of the airbrush shell and the flat side of the trigger stem is to the rear.
2. Insert trigger so the bottom of the stem covers the round top of the valve plunger.

REPLACING THE TIP:

1. Remove handle, loosen Locknut #34 and withdraw needle about one inch (1").
2. Un-screw the Head #2 and remove. The Tip #3 can now be easily removed by hand. If stuck in shell tap lightly with wrench.
3. Place a new tip into position and tighten head to shell **with a wrench**. Push needle forward until it seats fully forward in tip and tighten locknut.

ADJUSTING OR REPLACING WORN PACKING WASHER:

1. If PTFE Packing #19 becomes worn or loose it must be tightened or replaced.
2. You will need a small screwdriver to remove or tighten the Packing Nut #19.
3. When replacing your PTFE Packing press packing onto the Packing Nut #19. Use a small screwdriver to tighten packing nut into shell until it is tight then back out one-half turn, may vary.
4. Now insert needle - you should feel a slight resistance. If too loose or too tight adjust the packing nut with screwdriver until you feel some slight resistance.
5. Now completely re-assemble guts of airbrush.

CLEANING THE AIRBRUSH:

1. Paint passes from the bottle connection forward so the trigger area back will most likely not need cleaning.
2. You can back flush the paint into your bottle by covering the Needle Protector with your finger and then pressing down on the trigger and pulling slightly back. This forces paint from the fluid passage back into the bottle.

Never use open cup for back flushing.

3. In between color changes or before storing the airbrush attach bottle with appropriate cleaner and spray into sink until it runs clear.
4. Remove needle and wipe clean then replace.
5. If paint has dried, you can remove the front tip and head for soaking, or you can soak just the front of the airbrush in cleaner.
6. Use cleaner for the material you are spraying. Keep trigger area dry if soaking.

PERSONAL SETTINGS:

1. Needle Adjustment Sleeve - Used to increase or decrease spring tension for the trigger pull back. Thread into the shell until the trigger stroke feels comfortable. Threading in until it stops can cause the trigger to jam.
2. Line Adjustment Assembly - Used to preset paint flow. When rotated clockwise the trigger will retract opening the fluid passage. This allows a set paint flow when only pushing down on the trigger.

TROUBLESHOOTING:

Bubbling in cup:

1. VLH Head #2 needs to be wrench tightened
2. Make sure VLS bottle connection is wrench

Skipping or spitting:

1. Paint too thick -Reduce with thinner
2. Tip not seated -Tighten VLH Head with wrench
3. Tip split or damaged Needle -Replace tip or needle
4. Needle or tip dirty -Clean and replace
5. Air pressure too low -Increase pressure or thin paint further (20 or more PSI to spray most paints)

Airbrush not spraying:

1. Clogged Tip -Remove tip and clean
2. Needle not moving -Tighten needle locknut
3. Loose VLH Head - Wrench tighten
4. Low air pressure -Increase pressure (need 20 or more PSI to spray most paints)
5. Bottle vent hole plugged -Use needle or pin to clear air hole

Sprays double line or heavy to one side:

1. Split tip or bent needle - Replace
2. Dirty tip or needle - Remove and clean
3. Tip not centered in head - Remove head and clean airbrush and tip seat then reassemble. Use wrench for head

Jammed trigger or poor trigger motion:

1. Adjust Needle Adj. Sleeve - Screw or unscrew the sleeve to lessen or increase tension on trigger
2. Paint leaking to trigger area - Remove guts of airbrush and slightly tighten packing or replace if needed
3. Lubricate needle and trigger - Apply lubricant to needle shaft and trigger slot area

WARNING: Spray materials may be harmful if inhaled or allowed to come into contact with the skin or eyes. Consult the product label and material safety data sheet supplied for the spray material. Follow all safety precautions. **CAUTION:** Well Ventilated Area Required to remove fumes, dust or overspray. **Maximum Air Pressure 75 P.S.I.**

(B)

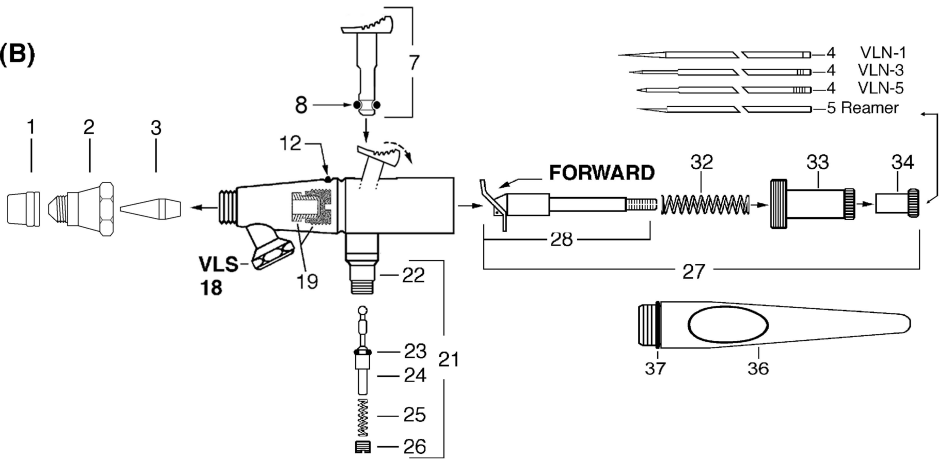

NO. PART

DESCRIPTION

- 1. XI-41 Needle Protecting Cap
- 2. VLH-1, 3 or 5 Head (Specify Size)
- 3. VLT-1, 3 or 5 Tip (Specify Size)
- 4. VLN-1, 3 or 5 Needle (Specify Size)
- 7. VL-231 Trigger
- 8. TAL-26 O-ring
- 12. VL-175 Line Adjustment Assembly
- 18. VLS-163 Shell Assembly W/VL-20
- 19. MU-612 PTFE Packing & Packing Nut
- 21. VL-215 Air Valve Assembly
- 22. VL-20 Valve Casing
- 24. VL-214 Valve Plunger (with A-53)
- 25. A-22 Valve Spring
- 26. A-23R Air Valve Nut
- 27. VL-186 Needle Valve Assem. L/Needle
- 28. VL-191A Rocker Assembly
- 32. VL-140 Spring
- 33. VL-136A Needle Adjusting Sleeve
- 34. VL-141 Locknut

Old Style Head
Parts still available

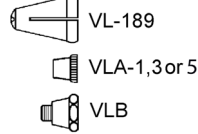

**VL-229 & VL-214
Replace Old Style
Parts: VL-174,
A-52 and H-21A**

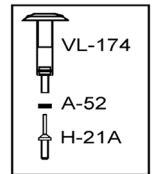

Optional Items:

- 4. VLN-1POL Hand Polished Needle
- 5. VL-54 Reamer
- 23. A-53 Valve 'O' Ring (pack of 6)
- 36. HVL-202 Metal Handle with Cut-Out
- 37. VL-224 O-ring
- VL-127 Pickup tube Paint Strainer



VL-1/4-OZ
(1/4oz Metal)



VLS-1-OZ
(1oz Glass)



VLS-3-OZ
(3oz Glass)



VLPS-3-OZ
(3oz Plastic)



VLS-2-OZ
(2oz Metal)



VLPS-8-OZ
(8oz Plastic)

VL-227-1, 3 or 5 Multiplehead (Specify Size)

- VLH-1, 3 or 5 Head (Specify Size)
- VLT-1, 3 or 5 Tip (Specify Size)
- VLN-1, 3 or 5 Needle (Specify Size)

AIRHOSES W/FACTORY INSTALLED COUPLINGS

- A-1/8-size Braided Airhose W/Couplings
(6', 8', 10', 15', 20', 25' & 50')
- HP-1/8-size PVC-Red Plastic Airhose W/Couplings
(6', 8' & 10')

**VLSTPRO – Airbrushes****Doppelt wirkende -Interner Mischung - Siphon
Fütterung - PTFE Dichtung****WARNUNG:** Spray Materialien schädlich sein kann, sofern sie eingeatmet oder erlaubt, in Kontakt mit der Haut oder den Augen. Consult dem Etikett und Sicherheitsdatenblatt für das Spray gelieferten Material. Befolgen Sie alle Sicherheitshinweise.
ACHTUNG: gut belüfteten Räumen erforderlich, um die Dämpfe, Staub oder Overspray zu entfernen.
Maximaler Luftdruck 75 P.S.I.Tasthebel festgeklemmt oder schwergängig:

1. Nadeleinstellmuffe einstellen - Muffe hinein- oder herausschrauben, um die zum Zurückziehen des Tasthebels erforderliche Kraft zu verringern oder zu erhöhen
2. Farblecks im Tasthebelbereich - Innere Teile des Airbrush ausbauen und Stopfbuchse leicht festziehen oder austauschen
3. Nadel und Tasthebel schmieren - Schmiermittel auf den Nadelschaft und den Tasthebel-Schlitzbereich auftragen

AIRBRUSH-TEILE, MODELLE VLS

<u>POS.</u>	<u>TEILENR.</u>	<u>BESCHREIBUNG</u>
1.	XI-41	Nadelschutzkappe
2.	VLH-1, 3 oder 5	Kopf (Größe angeben)
3.	VLT-1, 3 oder 5	Nadelspitze (Größe angeben)
4-4a	VLN-1, 3 oder 5	Nadel (Größe angeben)
7.	VL-229	Tasthebel
8.	TAL-26	O-ring
12.	VL-175	Leitungseinstellungs-Baugruppe
17.	VL-163	Gehäuse, kpl. W/VL-20
18.	VLS-163	Gehäuse, kpl. W/VL-20
19.	MU-612	PTFE Stopfbuchse und-mutter (verkauft als set)
21.	VL-215	Luftventil, kpl.
22.	VL-20	Ventilgehäuse
23.	A-53	Ventil-O-Ring (6 Stück)
24.	VL-214	Ventilstößel (mit A-53, #23)
25.	A-22	Ventilfeder
26.	A-23R	Luftventilmutter
27.	VL-186	Nadelventil, kpl. L/Nadel
28.	VL-191A	Nadelhalterung, kpl.
32.	VL-140	Feder
33.	VL-136A	Nadeleinstellmuffe
34.	VL-141	Sicherungsmutter

VLS FLASCHEN und BECHER

<u>POS.</u>	<u>TEILENR.</u>	<u>BESCHREIBUNG</u>
	VL-1/4-OZ	Metallfarbbecher (7 cc)
	VLS-1-OZ	1oz.Glasflasche, kpl.(29 cc)
	VLS-2-OZ	2 oz. Aluminiumbecher, kpl. (60 cc)
	VLS-3-OZ	3 oz. Glasflasche, kpl. (89 cc)
	VLPS-3-OZ	3 oz. Plastikdeckel, -rohr und -flasche, kpl.
	VLPS-8-OZ	8 oz. Plastikdeckel, -rohr und -flasche, kpl.

3-JG Dichtung für 3 oz. und 2 oz. Flaschen**5-G Dichtung für 1 oz. Flaschen**

H-99	1 oz. Glasflasche (29 cc)
62-17P	3 oz. Plastikflasche (89 cc)
H-108	3 oz. Glasflasche (89 cc)

Optionale Teile:

- 4b. **VLN-1POL** Polierte Nadel
5. **VL-54** Reibahle
36. **HVL-202** Metallgriff in Standardlänge mit Ausschnitt und VL-224 O-Ring

VL-227-1, 3 oder 5

- | | |
|-----------------|-------------|
| VLH-1, 3 oder 5 | Kopf |
| VLT-1, 3 oder 5 | Nadelspitze |
| VLN-1, 3 oder 5 | Nadel |

LUFTSCHLÄUCHE MIT WERKSEITIG INSTALLIERTEN KUPPLUNGEN

53. **HP-1/8** Roter PVC-Plastikluftschlauch mit Kupplungen
54. **A-1/8** Luftschlauch mit Flechtmantel und Kupplungen
59. **VL-127** Sieb nur für weißes PTFE Farbrohr

ZUBEHÖRTEILE (nicht abgebildet)

61. **A-34** Hängevorrichtung

EINFÜHRUNG: Die **Paasche® Modelle VLSTPRO** werden aus hochwertigen Rohstoffen handgefertigt. Der Korpus besteht aus gedrehtem Messing, das poliert und chrombeschichtet wird. Die Flüssigkeitsspitzen bestehen aus Neusilber, die Nadeln aus rostfreiem Stahl, die Stopfbuchsenringe aus PTFE und der Griff aus Nylon. Jedes Airbrush-Modell zeichnet sich durch eine hohe Flexibilität beim Einstellen von Farbe und Luft ohne Arbeitsunterbrechung aus und wird sowohl von Profis als auch im Hobbybereich sehr geschätzt. Für mehr Vielfalt in Bezug auf die Materialien und für einen größeren Abdeckungsbereich sorgen Saugkappen, Nadeln und Nadelspitzen in unterschiedlichen Größen, die allesamt schnell ausgewechselt werden können. Das in drei Größen erhältliche **Paasche® Modell VLS** verfügt über ein Gewinde am Farbstutzen, an das die Flasche fest angeschraubt wird, um eine größere Mobilität zu ermöglichen. Dieses Modell eignet sich durch Einsatz von Behältern mit Schwerkraftzufuhr auch für Serienanwendungen.

Kopfgroßen - Muster - Flüssigkeitsviskositäten

Größe 1 - Spitzengröße 0,022 Zoll

- Für feine Details. Bleistiftlinie bis 1 Zoll Muster

- Farbe muss stärker verdünnt werden als bei Köpfen der Größe 3 und 5

Größe 3 - Spitzengröße 0,029 Zoll

- Weniger detailliert als Kopf der Größe 1. 1/32 bis 1-1/2 Zoll Muster

- Sprüht etwas schwerere Farben als Kopf der Größe 1

Größe 5 - Spitzengröße 0,042 Zoll

- Weniger detailliert als Kopf der Größe 3. 1/16 bis 2 Zoll Muster

- Sprüht etwas schwerere Farben als Kopf der Größe 3

Arbeitsdrücke:

• Betriebsdrücke von 20 bis 55 psi; maximaler Druck 75 psi

• 20-30 psi ist der beste Druck zum Zeichnen von Details mit ordnungsgemäß verdünnter Farbe

• Höhere Drücke für schwereres Material verwenden, bei denen es nicht auf feine Details ankommt, oder die Farbe verdünnen, um niedrigere Drücke zu ermöglichen.

Vorbereitung des Airbrush:

Der Airbrush wird wie ein Stift gehalten. Der Zeigefinger ruht dabei locker auf dem Tasthebel.

1. Den Luftschlauch an die Luftversorgung und den Airbrush anschließen. Bei Verwendung eines Regulators den Druck zwischen 20 und 30 psi einstellen.

2. Beim Modell VL den Farbbecher oder die Flasche am Farbstutzen anschrauben. Beim Modell VLS die Sicherungsmutter mit dem Schlüssel auf die Flasche schrauben.

Bedienung des Airbrush:

1. Den Tasthebel drücken, um Luft freizusetzen, und den Hebel nach hinten ziehen, um die Farbmenge einzustellen.

2. Um eine dünne Linie zu sprühen und breitere Endpunkte zu vermeiden, sollte zunächst ohne Farbauftrag mit dem Airbrush gezeichnet werden. Anschließend mit Farbe am Anfang der Linie beginnen. Am Ende der Linie den Farbauftrag einstellen, jedoch die Airbrush-Bewegung auch nach Ende des Farbauftrags fortsetzen.

3. Diesen Bewegungsablauf üben, bis eine dünne Linie oder ein breites Muster ohne Farblecksbildung am Anfang oder am Ende des Bewegungsablaufs aufgesprüht wird.

4. Die Bewegungsgeschwindigkeit bestimmt die Dichte des Farbauftrags und das Verwischen am Anfang und Ende des Bewegungsablaufs.

5. Zum Zeichnen von Details den Airbrush nah an die Oberfläche heranzuführen, nach unten drücken, um Luft auszulassen, und den Tasthebel sehr langsam zurückziehen, um eine geringe Farbmenge aufzusprühen.

6. Zum Zeichnen von Hintergründen und breit angelegten Effekten den Airbrush vom Objekt weit entfernt halten und den Tasthebel zurückziehen, um die gewünschte Menge an Farbe aufzusprühen.

7. Für Punktierungs- und Körnungseffekte die Saugkappe entfernen, den Tasthebel drücken und den Hebel vor und zurück pumpen. Den Luftdruck zwischen 15 und 50 psi einstellen, um den gewünschten Effekt zu erhalten.

PROBLEMBEHEBUNG:

Blasenbildung im Becher:

1. VLH Kopf (2) mit Schlüssel festziehen

Ungleichmäßiger oder unregelmäßiger Farbausstoß:

1. Zu dicke Farbe - Verdünner begeben

2. Spitze nicht richtig festgezogen - VLH Kopf mit Schlüssel festziehen

3. Spitze geteilt oder Nadel beschädigt - Spitze bzw. Nadel austauschen

4. Spitze oder Nadel verschmutzt - Reinigen und wieder einbauen

5. Luftdruck zu niedrig - Druck erhöhen oder Farbe weiter verdünnen (zum Sprühen der meisten Farben werden mindestens 20 psi benötigt)

Airbrush sprüht keine Farbe:

1. Spitze verstopft - Spitze abnehmen und reinigen

2. Nadel bewegt sich nicht - Sicherungsmutter der Nadel festziehen

3. VLH Kopf locker - Mit Schlüssel festziehen

4. Luftdruck zu niedrig - Druck erhöhen (zum Sprühen der meisten Farben werden mindestens 20 psi benötigt)

5. Entlüftungsöffnung der Flasche verstopft - Entlüftungsöffnung mit Nadel oder Stift reinigen

Airbrush erzeugt Doppellinie oder einseitiges Muster:

1. Spitze geteilt oder Nadel verbogen - Austauschen

2. Spitze oder Nadel verschmutzt - Abnehmen und reinigen

AUS-/EINBAUEN VON NADEL UND GRIFF (Abbildung A):

1. Den Griff losschrauben und die Sicherungsmutter (34) gegen den Uhrzeigersinn lösen. Den Tasthebel (7) nach unten gedrückt halten und gleichzeitig die Nadel herausnehmen bzw. einsetzen. Auf diese Weise ist sichergestellt, dass die Nadel ungehindert am Tasthebel vorbeigeführt werden kann. Die Nadel vorsichtig herausnehmen und gegebenenfalls drehen. NICHT mit Gewalt herausziehen!
2. Durch eine frei bewegliche Nadel kann Farbe verspritzt, wenn Nadel sowie Stopfbuchse und -mutter (19) eine Undichtheit aufweisen. Wenn die Nadel nur unmerklich durch die Stopfbuchse zugbelastet wird, die Mutter der aus Stopfbuchse und -mutter bestehenden Einheit (19) festziehen.
3. Den Zustand der Nadel überprüfen. Eine verbogene oder verformte Nadel durch eine neue Nadel ersetzen. Durch eine verbogene Nadel kann die Nadelspitze (3) beschädigt oder geteilt werden, was zu Blasenbildung oder zu einem groben Sprühmuster führt.
4. Den Tasthebel in UNTERER Stellung festhalten und eine neue Nadel in die Nadelhalterung (28) einführen. Die Nadel vorsichtig nach vorne durchschieben und gegebenenfalls drehen, bis sie an der Spitze des Airbrush anliegt.
5. Den Tasthebel wieder loslassen und die Sicherungsmutter im Uhrzeigersinn festziehen.

EINBAUEN DES TASTHEBELS (Abbildung D-1):

Wenn der Tasthebel (7) abgebaut wurde, muss er wieder in das Airbrush-Gehäuse eingesetzt werden, bevor die Nadelhalterung (28) und die Nadel wieder eingeführt werden.

1. Den Tasthebel so halten, dass die Öffnung im Hebel auf die Öffnung am Ende des Airbrush-Gehäuses ausgerichtet ist und die flache Seite des Hebelschaftes zur Rückseite des Airbrush zeigt (siehe D-1).
2. Den Tasthebel so einführen, dass der Boden des Schaftes die runde Oberseite des Ventilstößels abdeckt.
3. Nachdem der Tasthebel in den Schlitz oben am Gehäuse eingesetzt wurde, ist beim Drücken auf den Tasthebel eine Federwirkung zu spüren. Die Nadelhalterung und die restlichen Teile wie oben beschrieben einbauen. Wenn die Nadel eingesetzt ist, kann der Tasthebel nicht ausgebaut werden.

AUSTAUSCHEN DER NADELSPITZE:

1. Den Griff abnehmen, die Sicherungsmutter (34) lösen und die Nadel etwa 1 Zoll herausziehen.
2. Den Kopf (2) abschrauben und abnehmen. Die Spitze (3) kann nun von Hand abgenommen werden. Falls die Spitze im Gehäuse feststeckt, leicht mit einem Schraubenschlüssel dagegen klopfen.
3. Eine neue Spitze einsetzen und den Kopf (2) mit einem Schlüssel am Airbrush-Gehäuse festschrauben. Die Nadel bis zum Anschlag in die Spitze nach vorn schieben und die Sicherungsmutter festziehen.

NACHSTELLEN ODER AUSTAUSCHEN EINER VERSCHLISSENEN STOPFBUCHSENSCHEIBE:

1. Eine verschlissene oder lockere PTFE Stopfbuchse (19) muss ausgetauscht bzw. festgezogen werden.
2. Die Stopfbuchsenmutter (19) mit einem kleinen Schraubendreher entfernen bzw. festziehen.
3. Bei Austausch der PTFE Stopfbuchse die Stopfbuchse auf die Stopfbuchsenmutter (19) pressen. Die Stopfbuchsenmutter mit einem kleinen Schraubendreher in das Gehäuse schrauben, bis sie fest angezogen ist, und die Mutter dann eine halbe Umdrehung lösen.
4. Die Nadel einsetzen. Beim Einführen der Nadel sollte etwas Widerstand zu spüren sein. Wenn die Nadel zu locker oder zu fest ist, die Stopfbuchsenmutter mit einem Schraubendreher einstellen, bis etwas Widerstand zu spüren ist.
5. Den Airbrush dann wieder vollständig zusammenbauen.

REINIGEN DES AIRBRUSH:

1. Da die Farbe vom Flaschenanschluss nach vorn läuft, muss der Bereich vom Tasthebel nach hinten wahrscheinlich nicht gereinigt werden.
2. Übrig gebliebene Farbe kann wieder in die Flasche zurückgespült werden. Hierfür die Nadelschutzkappe mit einem Finger abdecken und den Tasthebel drücken und leicht nach hinten ziehen. Dadurch wird die Farbe aus dem Flüssigkeitskanal zurück in die Flasche gedrückt.

Verwenden Sie niemals eine offene Schale für die Rückspülung.

3. Zwischen Farbwechseln oder vor der Lagerung des Airbrush eine Flasche mit einem geeigneten Reinigungsmittel anbringen und das Mittel in ein Waschbecken sprühen, bis die Flüssigkeit klar erscheint.
4. Die Nadel ausbauen, abwischen und wieder einsetzen.
5. Wenn die Farbe getrocknet ist, können Sie die vordere Spitze und Kopf zum Einweichen entfernen, oder Sie können nur die Vorderseite der Airbrush in sauberer einweichen.
6. Ein Reinigungsmittel verwenden, das für das gesprühte Material geeignet ist. Den Tasthebelbereich beim Einweichen trocken halten.

ANWENDERSPEZIFISCHE EINSTELLUNGEN:

1. Nadeleinstellmuffe - Mithilfe der Muffe kann die zum Zurückziehen des Tasthebels erforderliche Kraft erhöht oder verringert werden. Die Muffe in das Airbrush-Gehäuse hineinschrauben, bis der Tasthebel bequem betätigt werden kann. Falls die Muffe bis zum Anschlag eingeschraubt wird, kann der Tasthebel festklemmen.
2. Leitungseinstellungs-Baugruppe -Diese Baugruppe zur Voreinstellung der Farbflussrate verwenden. Durch Drehen im Uhrzeigersinn wird der Tasthebel eingezogen und der Flüssigkeitskanal geöffnet. Damit kann eine Farbflussrate eingestellt werden, wenn der Tasthebel ausschließlic nach unten gedrückt wird.



VLSTPRO – Aérographes

Double Action - Mélange Interne - Siphon

AVERTISSEMENT: Les matériaux de pulvérisation mai être nocif s'il est inhalé ou autorisés à entrer en contact avec la peau ou les yeux. Consulter l'étiquette du produit et la fiche signalétique fournie pour le matériel de pulvérisation. Suivez toutes les consignes de sécurité. **ATTENTION:** L'espace bien aéré requis pour éliminer les vapeurs, poussières ou surpulvérisation. **Pression maximale aérien 75**

NOTICE D'UTILISATION ET PIÈCES DE RECHANGE

PIÈCES DES AÉROGRAPHES VL et VLS

N°	PIÈCE	DESCRIPTION
1.	XI-41	Protéger Aiguille Cap
2.	VLH-1, 3 ou 5	Tête (Spécifier la taille)
3.	VLT-1, 3 ou 5	Buse (Spécifier la taille)
4-4a.	VLN-1, 3 ou 5	Aiguille (Spécifier la taille)
7.	VL-229	Gâchette
8.	TAL-26	O-ring
12.	VL-175	Ensemble ajustement de ligne
17.	VL-163	Ensemble de boîtier W/VL-20
18.	VLS-163	Ensemble de boîtier W/VL-20
19.	MU-612	Joint et écrou d'étanchéité au PTFE

N°	PIÈCE	DESCRIPTION
21.	VL-215	Ensemble de soupape à air
22.	VL-20	Cache-soupape
23.	A-53	Joint torique de soupape (lot de 6)
24.	VL-214	Piston de soupape (avec A-53, #23)
25.	A-22	Ressort de soupape
26.	A-23R	Écrou de soupape à air
27.	VL-186	Vanne à pointe assemblée moins aiguille
28.	VL-191A	Ensemble de culbuteur
32.	VL-140	Ressort
33.	VL-136A	Gaine de réglage d'aiguille
34.	VL-141	Contre-écrou

Articles en option

4b.	VLN-1POL	Aiguille polie
5.	VL-54	Alésoir
36.	HVL-202	Manche longueur standard en métal avec découpe et joint torique
	<u>VL-227-1, 3 ou 5</u>	Tête multiple (Spécifier la taille)
	VLH-1, 3 ou 5	Tête
	VLT-1, 3 ou 5	Buse
	VLN-1, 3 ou 5	Aiguille

ENSEMBLES FLAÇONS et GODET VL et VLS

N° RÉFÉRENCE	DESCRIPTION
VL-3-OZ	Ensemble flacon en verre de 3 oz (89 cc)
VLP-3-OZ	Ensemble couvercle en plastique (89 cc)
VL-1/2-OZ	Ensemble de godet de couleur (14,5 cc)
VL-1-OZ	Ensemble de flacon de couleur (29 cc)
VLD-3-OZ	Ensemble de flacon décoration de 3 oz (89 cc)
VL-2-OZ	Ensemble de godet en aluminium (60 cc)
VLS-3-OZ	Ensemble de flacon de 3 oz (89 cc)
VLPS-3-OZ	Ensemble de flacon en plastique de 3 oz (89 cc)
VLS-2-OZ	Ensemble de godet en aluminium (60 cc)
VLS-1-OZ	Ensemble de flacon de couleur (29 cc)
VL-1/4-OZ	Godet de couleur métallique (7 cc)

REMARQUE :

3-JG	Joint pour flacons de 3 oz et 2 oz
5-G	Joint pour flacons de 1 oz
H-99	Flacon en verre de 1 oz (29 cc)
H-108	Flacon en verre de 3 oz (89 cc)
H-164	Flacon en verre de 1/2 oz (14,5 cc)
62-17P	Flacon en plastique de 3 oz (89 cc)

TUYAUX D'AIR AVEC ACCOUPLEMENTS INSTALLÉS EN USINE

53.	HP-1/8 Tuyau d'air en plastique rouge PVC avec accouplements
54.	A-1/8 Tuyau d'air tressé avec accouplements
59.	VL-127 Crépine pour tube PTFE de couleur blanche uniquement

ACCESSOIRES (non

illustrés)
61. A-34 Support

INTRODUCTION : Les modèles Paasche® VLSTPRO

offrent une construction artisanale utilisant des matériaux de qualité. Les corps sont en laiton usiné, poli et chromé. Les buses de liquide sont fabriquées en argent nickelé, les aiguilles en acier inoxydable, la rondelle d'étanchéité en PTFE et le manche en nylon. Les deux aéroglyphes, préférés tant par les professionnels que les amateurs, permettent une excellente flexibilité dans la régulation de la couleur et de l'air sans interruption de travail. Les chapeaux d'air, buses et aiguilles de tailles différentes sont rapidement interchangeables pour permettre une plus grande diversité de produits et de couvertures. **Le modèle Paasche® VLS**, disponible en trois dimensions, est muni d'une connexion filetée au niveau de la douille de couleur de manière à pouvoir sécuriser les ensembles de flacons pour une plus grande mobilité. Il peut également s'utiliser avec de plus grands récipients à alimentation par gravité pour le travail de production.

Tailles de tête - Répartitions - Épaisseur de liquide :

- Taille 1** - Taille de buse de 0,022 po ou 0,55 mm
- Utilisé pour les détails fins. Répartitions de trait de crayon à 1 po
- La peinture doit être diluée plus que 3 et 5 têtes
- Taille 3** - Taille de buse de 0,029 po ou 0,73 mm
- Moins détaillée que la tête de taille 1. Répartitions de 1/32 po à 1-1/2 po
- Peut vaporiser de la peinture plus épaisse que la tête de taille 1
- Taille 5** - Taille de buse de 0,042 po ou 1,06 mm
- Moins détaillée que la tête de taille 3. Répartitions de 1/16 po à 2 po
- Peut vaporiser de la peinture plus épaisse que la tête de taille 3

Pressions de fonctionnement :

- Pressions d'exploitation de 20 à 55 psi ; pression maximum de 75 psi
- Une pression de 20 à 30 psi est meilleure pour une pulvérisation détaillée avec une peinture correctement diluée
- Utiliser des pressions supérieures pour un produit plus épais où les détails fins ne sont pas essentiels ou diluer la peinture pour admettre des pressions inférieures.

Mise en place des équipements :

L'aéroglyphe se tient comme un stylo, avec l'index reposant confortablement sur la gâchette.

1. Attacher le tuyau d'arrivée d'air à l'alimentation en air et à l'aéroglyphe. Avec un détendeur, régler la pression entre 20 et 30 psi.
2. Pour le VL, attacher le godet de couleur ou l'ensemble de flacon à la douille de couleur. Pour le VLS, serrer le contre-écrou sur le flacon avec la clé.

Fonctionnement de l'aéroglyphe :

1. Appuyer sur la gâchette pour libérer l'air et tirer sur la gâchette pour contrôler la quantité de couleur.
2. Pour vaporiser une ligne fine sans extrémités lourdes, commencer par déplacer l'aéroglyphe sans relâcher de couleur. Ensuite, commencer la couleur au début de la ligne et arrêter la couleur à la fin tout en continuant le mouvement de l'aéroglyphe une fois que la couleur est arrêtée.
3. Pratiquer ce mouvement jusqu'à ce que l'on puisse vaporiser une ligne fine ou un motif large sans dépôt lourd au début ou à la fin des passes.
4. La vitesse du mouvement contrôle la densité de la couleur et les effets de fondu au début et à la fin des passes.
5. Pour détailler, tenir l'aéroglyphe très près de la surface, appuyer pour l'air et tirer très lentement sur la gâchette pour libérer une petite quantité de peinture.
6. Pour l'arrière-plan et des effets amples, tenir l'aéroglyphe éloigné de la surface de travail et tirer sur la gâchette pour libérer la quantité requise de couleur.
7. Pour faire du pointillé, retirer le chapeau d'air, appuyer sur la gâchette et pomper la gâchette d'avant en arrière. Ajuster la pression d'air entre 15 et 50 psi pour un effet de pointillé désiré.

RETRAIT/REMPLACEMENT DE L'AIGUILLE ET DU MANCHE (Illustration B) :

1. Dévisser le manche et desserrer le contre-écrou n° 34 en tournant dans le sens contraire des aiguilles d'une montre. Appuyer sur la gâchette n° 7 et la tenir en position basse tout en retirant ou en insérant l'aiguille. Ceci pour garantir un mouvement libre de l'aiguille dans la gâchette. Retirer délicatement l'aiguille, en la faisant tourner si besoin est. NE PAS la sortir en forçant !
2. Une aiguille desserrée peut provoquer une pulvérisation cathodique s'il y a une fuite d'air autour de l'aiguille et de l'ensemble de joints et d'écrou n° 19. S'il n'y a pas de résistance visible sur l'aiguille par les joints, serrer l'écrou d'étanchéité et l'ensemble d'écrou n° 19.
3. Inspecter l'état de l'aiguille. Si celle-ci est courbée ou déformée d'une manière quelconque, la remplacer par une nouvelle aiguille. Une aiguille courbée peut endommager ou fendre la buse n° 3 entraînant des bulles ou une pulvérisation irrégulière.
4. Tenir la gâchette en position vers le BAS, insérer la nouvelle aiguille dans l'ensemble de culbuteur n° 28. Enfoncer délicatement l'aiguille, en la faisant tourner si besoin est, jusqu'à ce que l'aiguille s'arrête devant la buse.
5. Relâcher la gâchette et serrer le contre-écrou en tournant dans le sens des aiguilles d'une montre.

REMISE EN PLACE DE LA GÂCHETTE (Illustration D-1) :

Si la gâchette n° 7 est retirée, elle doit être remise en place à l'intérieur du boîtier de l'aérographe avant de réinsérer l'ensemble de culbuteur n° 28 et l'aiguille.

1. Maintenir la gâchette de manière que l'ouverture dans le levier se trouve en ligne avec l'ouverture dans l'extrémité du boîtier de l'aérographe et que le côté plat de la tige de gâchette se trouve à l'arrière (voir D-1).
2. Insérer la gâchette de sorte que le bas de la tige recouvre le dessus arrondi du piston de soupape.
3. Une fois la gâchette insérée dans la fente sur le dessus du boîtier, il est possible d'appuyer sur la gâchette et celle-ci revient en position haute une fois relâchée. Remettre en place l'ensemble de culbuteur et le reste des pièces comme ci-dessus. Lorsque l'aiguille est insérée, elle empêchera le retrait de la gâchette.

REMPLACEMENT DE LA BUSE :

1. Retirer le manche, desserrer le contre-écrou n° 34 et sortir l'aiguille d'un po environ.
2. Dévisser le corps de Tête n° 2 et retirer. La buse n° 3 peut maintenant être facilement retirée à la main. Si elle est coincée dans le boîtier, taper légèrement à l'aide de la clé.
3. Placer une nouvelle buse en position et serrer le corps de Tête sur le boîtier à l'aide d'une clé. Enfoncer l'aiguille vers l'avant jusqu'à ce qu'elle soit complètement installée dans la buse et serrer le contre-écrou.

RÉGLAGE OU REMPLACEMENT D'UNE RONDELLE D'ÉTANCHÉITÉ USÉE :

1. Si le joint au PTFE n° 19 devient usé ou desserré, il faut le resserrer ou le remplacer.
2. Il faudra un petit tournevis pour retirer ou serrer l'écrou d'étanchéité n° 19.
3. Lors du remplacement du joint au PTFE, appuyer le joint sur l'écrou d'étanchéité n° 19. Utiliser un petit tournevis pour serrer l'écrou d'étanchéité dans le boîtier jusqu'à ce qu'il soit serré puis dévisser d'un demi-tour, peut varier.
4. Maintenant, insérer l'aiguille - on doit ressentir une légère résistance. Si celle-ci est trop desserrée ou trop serrée, ajuster l'écrou d'étanchéité avec un tournevis jusqu'à ce que l'on ressent une légère résistance.
5. Maintenant, remonter complètement les rouages de l'aérographe.

NETTOYAGE DE L'AÉROGRAPHE :

1. La peinture passant de la connexion du flacon vers l'avant, l'arrière de la zone de gâchette n'aura vraisemblablement pas besoin d'être nettoyé.
2. Il est possible de refouler la peinture dans le flacon en couvrant le protecteur d'aiguille du doigt et en appuyant sur la gâchette et en tirant légèrement vers l'arrière. Ceci force la peinture du passage de liquide à retourner dans le flacon. Ne jamais utiliser une tasse ouverte à rétro-lavage.
3. Entre les changements de couleurs et avant d'entreposer l'aérographe, attacher le flacon avec le nettoyeur approprié et pulvériser dans l'évier jusqu'à ce que le liquide soit clair.
4. Retirer l'aiguille et l'essuyer avant de la remettre en place.
5. Si la peinture est sèche, vous pouvez retirer la pointe avant et la tête à nettoyer, ou vous pouvez faire tremper le front de l'aérographe pour nettoyer.
6. Utiliser le nettoyeur pour le produit que l'on pulvérise. En cas de trempage, conserver la zone de gâchette au sec.

RÉGLAGES PERSONNELS :

1. Gaine de réglage d'aiguille - Utilisé pour augmenter ou diminuer la tension du ressort pour tirer la gâchette. Visser dans le boîtier jusqu'à ce que chaque course de gâchette soit confortable. Le visser jusqu'à ce qu'il s'arrête peut entraîner un blocage de la gâchette.
2. Ensemble d'ajustement de ligne - Utilisé pour pré-régler le débit de peinture. Lorsque tournée dans le sens des aiguilles d'une montre, la gâchette rétracte l'ouverture du passage de liquide. Ceci permet un débit de peinture réglé en appuyant simplement sur la gâchette.

DÉPANNAGE :

Présence de bulles dans le godet :

1. Le corps de Tête VLH n° 2 doit être serrée à la clé

Refus ou éclaboussures :

- | | |
|---------------------------------------|---|
| 1. Peinture trop épaisse | - Diminuer avec le diluant |
| 2. Buse non installée | - Serrer le corps de Tête VLH avec la clé |
| 3. Buse fendue ou aiguille endommagée | - Remplacer la buse ou l'aiguille |
| 4. Aiguille ou buse sale | - Nettoyer et remettre en place |
| 5. Pression d'air trop basse | - Augmenter la pression ou diluer davantage la peinture (pression minimum de 20 PSI nécessaire pour pulvériser la majorité des peintures) |

L'aérographe ne pulvérise pas :

- | | |
|-----------------------------------|---|
| 1. Buse colmatée | - Retirer la buse et la nettoyer |
| 2. Aiguille ne se déplace pas | - Serrer le contre-écrou de l'aiguille |
| 3. Desserrer le corps de Tête VLH | - Serrer à la clé |
| 4. Pression d'air basse | - Augmenter la pression (pression minimum de 20 psi nécessaire pour pulvériser la majorité des peintures) |

5. Orifice de ventilation du flacon colmaté - Utiliser l'aiguille ou une épingle pour dégager l'orifice d'air

Pulvérise ligne double ou épaisse d'un côté :

- | | |
|--|---|
| 1. Buse fendue ou aiguille courbée | - Remplacer |
| 2. Buse ou aiguille sale | - Retirer et nettoyer |
| 3. Le Buse n'est pas centré dans la tête | - Retirer la tête et nettoyer le siège de l'aérographe et le siège de la buse, puis remonter. Utiliser une clé pour de tête |

Gâchette bloquée ou mouvement de gâchette médiocre :

- | | |
|---|---|
| 1. Ajuster la gaine de réglage de l'aiguille | - Visser ou dévisser la gaine pour diminuer ou accroître la tension sur le mouvement de la gâchette |
| 2. Fuite de peinture vers la zone de gâchette | - Retirer les rouages de l'aérographe et serrer légèrement le joint ou remplacer le cas échéant |
| 3. Lubrifier l'aiguille et la gâchette | - Appliquer du lubrifiant sur l'axe de l'aiguille et la zone de fente de gâchette |



VLSTPRO – Aerógrafos

Doble acción - Mezcla interna - Alimentación por sifón

INSTRUCCIONES Y PIEZAS DE RECAMBIO

PIEZAS DE LOS AERÓGRAFOS VL y VLS

Nº PIEZA	DESCRIPCIÓN
1. XI-4T	Aguja tapa de protección
2. VLH-1, 3 ó 5	Cabeza (especifique el tamaño)
3. VLT-1, 3 ó 5	Boquilla (especifique el tamaño)
4-4a. VLN-1, 3 ó 5	Aguja (especifique el tamaño)
7. VL-229	Gatillo
8. TAL-26	O-ring
12. VL-175	Conjunto de ajuste de línea
17. VL-163	Conjunto de carcasa con VL-20
18. VLS-163	Conjunto de carcasa con VL-20
19. MU-612	De PTFE de embalaje y empaque tuerca
21. VL-215	Conjunto de la válvula de aire

ADVERTENCIA: Los materiales para la pulverización pueden ser dañinos si se inhalan o entran en contacto con la piel o los ojos. Consulte la etiqueta del producto y la hoja de datos de seguridad de materiales que se proporciona para el material de pulverización. Siga todas las precauciones de seguridad. **PRECAUCIÓN:** Se requiere de un área con buena ventilación para eliminar humos, polvo o pulverización en exceso. **Presión máxima de aire 75 psi .**

Nº PIEZA	DESCRIPCIÓN
22. VL-20	Carcasa de la válvula
23. A-53	Junta tórica de la válvula (paquete de 6)
24. VL-214	Embolo de la válvula (con A-53, #23)
25. A-22	Resorte de la válvula
26. A-23R	Tuerca de la válvula de aire
27. VL-186	Conjunto de la válvula de aire sin aguja
28. VL-191A	Conjunto del balancín
32. VL-140	Resorte
33. VL-136A	Casquillo de ajuste de la aguja
34. VL-141	Contratuerca

Elementos opcionales:

4b. VLN-1POL	Aguja pulida
5. VL-54	Escariador)
36. HVL-202	Empuñadura de Metal de longitud estándar con desconexión y junta tórica
VL-227-1, 3 ó 5	Cabezas múltiples (especifique el tamaño)
VLH-1, 3 ó 5	Cabeza
VLT-1, 3 ó 5	Boquilla
VLN-1, 3 ó 5	Aguja

CONJUNTOS DE BOTELLAS y COPAS de VLS

Nº	Nº DE PIEZA	DESCRIPCIÓN
VL-3-OZ		Conjunto de la botella de vidrio de 3 onzas (89 cc)
VLP-3-OZ		Conjunto de cubierta, tubo y botella de plástico de 3 onzas (89 cc)
VL-1-OZ		Conjunto de botella de color (29 cc)
VLD-3-OZ		Conjunto de la botella de decoración de 3 onzas (89 cc)
VL-2-OZ		Conjunto de copa de aluminio (60 cc)
VLS-3-OZ		Conjunto de la botella de 3 onzas (89 cc)
VLPS-3-OZ		Conjunto de la botella de plástico de 3 onzas (89 cc)
PCVLS-3-OZ		Conjunto de cubierta y tubo de plástico de 3 onzas (89 cc)
VLS-2-OZ		Conjunto de la copa de aluminio (60 cc)
VLS-1-OZ		Conjunto de la botella de color (29 cc)
VL-1/4-OZ		Copa de color metálica (7 cc)

NOTA:	3-JG	Junta para las botellas de 2 y 3 onzas
	5-G	Junta para las botellas de 1 onza
	H-99	Botella de vidrio de 1 onza (29 cc)
	H-108	Botella de vidrio de 3 onzas (89 cc)
	62-17P	Botella de plástico de 3 onzas (89 cc)

MANGUERAS DE AIRE CON ACOPLAMIENTOS INSTALADOS EN LA FÁBRICA

53. HP-1/8	Manguera de aire roja plástica de PVC con acoplamientos
54. A-1/8	Manguera de aire trenzada con acoplamientos
59. VL-127	Filtro sólo para tubo de color blanco de PTFE

ACCESORIOS (no se muestran)

61. A-34	Colgador
----------	----------

INTRODUCCIÓN: Los modelos VLS de Paasche®

están contruidos a mano y con materiales de calidad. Los cuerpos de bronce están maquinados, pulidos y cromados. Las boquillas para líquido están fabricadas de plata y níquel, las agujas son de acero inoxidable, la arandela de obstrucción es de PTFE y la empuñadura es de nylon. Cualquier aerógrafo, que prefieran tanto los profesionales como los aficionados, permite una gran flexibilidad en la regulación del color y del aire sin la interrupción del trabajo. Los capuchones de aire, las boquillas y las agujas de distinto tamaño se pueden cambiar rápidamente para permitir una mayor diversidad de materiales y cobertura. El modelo VLS de Paasche® se encuentra disponible en tres tamaños y está equipado con una conexión roscada en el manguito de color para que los conjuntos de las botellas de puedan fijar firmemente para una mayor movilidad. También se puede utilizar con recipientes de alimentación por gravedad más grande para un trabajo de producción.

Tamaños de cabezales - Patrones - Espesor del líquido:

- Tamaño 1 - Tamaño de la boquilla de 0.022 pulg. o 0.55 mm
- Se utiliza para detalles finos. Patrones desde línea de lápiz a patrones de 1 pulg.
- La pintura se debe diluir más que para las cabezales 3 y 5
- Tamaño 3 - Tamaño de la boquilla de 0.029 pulg. o 0.73 mm
- Menos detalles que el cabezal de tamaño 1. Patrones desde 1/32 pulg. a 1-1/2 pulg.
- Puede pulverizar suavemente pintura más espesa que el cabezal de tamaño 1
- Tamaño 5 - Tamaño de la boquilla de 0.042 pulg. o 1.06 mm
- Menos detalles que el cabezal de tamaño 3. Patrones desde 1/16 pulg. a 2 pulg.
- Puede pulverizar suavemente pintura más espesa que el cabezal de tamaño 3

Presiones de trabajo:

- Presiones de funcionamiento de 20 a 55 psi; presión máxima de 75 psi
- 20 a 30 psi es lo mejor para la pulverización detallada con pintura correctamente diluida
- Use las presiones más altas para materiales más espesos donde los detalles finos no son necesarios o diluya la pintura para permitir presiones más bajas.

Instalación del equipo:

El aerógrafo se sostiene de la misma manera que un lápiz, con el dedo índice cómodamente sobre el gatillo.

1. Conecte la manguera de aire al suministro de aire y al aerógrafo. Si utiliza un regulador, fije la presión entre 20 y 30 psi.
2. Para el modelo VL conecte la copa de color o el conjunto de la botella al manguito de color. Para el modelo VLS apriete la contratuerca con una llave.

Funcionamiento del aerógrafo:

1. Presione el gatillo para liberar el aire y tire el gatillo para controlar la cantidad del color.
2. Para pulverizar una línea fina sin extremos gruesos, comience moviendo el aerógrafo sin liberar el color. Luego, pulverice el color al principio de la línea y deténgalo al final de ésta, pero continúe moviendo el aerógrafo después de que se haya detenido el color.
3. Practique este movimiento hasta que pueda pulverizar una línea fina o un patrón ancho sin acumulaciones gruesas al comienzo o al final de sus trazos.
4. La velocidad del movimiento controla la densidad del color y los efectos de atenuación al comienzo o al final de los trazos.
5. Para los detalles, sostenga el aerógrafo muy cerca de la superficie, presione para liberar aire y tire lentamente el gatillo

RETIRO/REEMPLAZO DE LA AGUJA Y LA EMPU—ADURA (Ilustración B):

1. Destornille la empuñadura y suelte la contratuerca N° 34 girando en el sentido contrario al de las agujas del reloj. Presione el gatillo N° 7 y sosténgalo hacia abajo mientras retira o inserta la aguja. Esto garantiza que la aguja semueva libremente en el gatillo. Retire suavemente la aguja, girándola si fuese necesario. ¡NO la fuerce hacia fuera!
2. Una aguja suelta puede provocar borboteo si hay fugas alrededor de ésta y del conjunto de empaquetadura y tuerca N° 19. Si la empaquetadura no arrastra de manera perceptible a la aguja, apriete la tuerca del conjunto de empaquetadura y tuerca N° 19.
3. Inspeccione el estado de la aguja. Si está doblada o deformada de cualquier manera, reemplácela por una aguja nueva. Una aguja doblada puede dañar o partir la boquilla N° 3, lo que provoca burbujas o patrones de pulverización ásperos.
4. Retornar el gatillo HACIA ABAJO, inserte la nueva aguja en el conjunto del balancín N° 28. Presione suavemente la aguja por el medio, gírela si es necesario, presione suavemente hacia adelante hasta que la aguja se detenga frente a la boquilla.
5. Suelte el gatillo y apriete la contratuerca girándola en el sentido de las agujas del reloj.

VOLVER A COLOCAR EL GATILLO (Ilustración D-1):

Si se retiró el gatillo N° 7, se debe volver a colocar dentro de la carcasa del aerógrafo antes de volver a insertar el conjunto del balancín N° 28 y la aguja.

1. Sostenga el gatillo de modo que la abertura de la palanca esté alineada con la abertura del extremo de la carcasa del aerógrafo y el lado plano del vástago del aerógrafo esté en la parte trasera (consulte D-1).
2. Inserte el gatillo de modo que la parte inferior del vástago cubra la parte superior redonda del émbolo de la válvula.
3. Cuando se haya insertado el gatillo en la ranura de la parte superior de la carcasa, podrá presionarlo y éste volverá a la posición vertical al soltarlo. Vuelva a colocar el conjunto de balancín y equilibre las piezas como se indicó anteriormente. Cuando la aguja esté insertada impedirá el retiro del gatillo.

REEMPLAZO DE LA BOQUILLA:

1. Retire la empuñadura, suelte la contratuerca N° 34 y retire la aguja alrededor de una pulgada.
2. Destornille el cuerpo de Cabeza N° 2 y retírelo. Ahora se puede retirar la boquilla N° 3 con la mano. Si está atrapada en la carcasa, golpéela suavemente con una llave.
3. Coloque una boquilla nueva en la posición y apriete el cuerpo de cabeza hacia la carcasa con una llave. Presione la aguja hacia delante hasta que se ajuste completamente en la boquilla y apriete la contratuerca.

AJUSTE O REEMPLAZO DE LA ARANDELA DE OBSTRUCCIÓN DESGASTADA:

1. Si la empaquetadura N° 19 de PTFE se desgasta o suelta, se debe apretar o reemplazar.
2. Necesitará un destornillador pequeño para retirar o apretar la tuerca del prensaestopas N° 19.
3. Cuando reemplace su empaquetadura de PTFE presiónela sobre la tuerca de prensaestopas N° 19. Utilice un destornillador pequeño para apretar la tuerca del prensaestopas en la carcasa hasta que quede ajustada y luego destornille medio giro, esto puede variar.
4. Ahora inserte la aguja, debe sentir una pequeña resistencia. Si está demasiado suelta o demasiado apretada, ajuste la tuerca del prensaestopas con el destornillador hasta que sienta una pequeña resistencia.
5. Ahora vuelva a ensamblar completamente las piezas internas del aerógrafo.

LIMPIEZA DEL AERÓGRAFO:

1. La pintura pasa hacia delante desde la conexión de la botella, de modo que la parte trasera del área del gatillo prácticamente no necesite limpieza.
2. Puede realizar un retrolavado de la pintura en la botella al cubrir el protector de la aguja con su dedo, presionar el gatillo y tirar suavemente hacia atrás. Esto fuerza la pintura desde el conducto de líquido de vuelta hacia la botella. Nunca utilice la copa abierta para el retrolavado.
3. Entre los cambios de color o antes de almacenar el aerógrafo, conecte la botella con el limpiador adecuado y pulverice en el sumidero hasta que salga líquido sin color.
4. Retire la aguja, límpiela y vuelva a ponerla en su lugar.
5. Si la pintura se haya secado, puede quitar la parte frontal y la punta de la cabeza para el remojo, o podrá tomar sólo la parte frontal del aerógrafo en la aspiradora.
6. Utilice el limpiador para el material que esté pulverizando. Mantenga el área del gatillo seca si lo deja en remojo.

CONFIGURACIONES PERSONALES:

1. Casquillo de ajuste de la aguja - Se usa para aumentar o disminuir la tensión del resorte para la retirada del gatillo. Rosque hacia el interior de la carcasa hasta que el trazo sea el que desee. Si rosca hasta que se detenga puede provocar que el gatillo se atasque.
2. Conjunto de ajuste de línea - Se usa para preestablecer el flujo de pintura. Cuando el gatillo se gira en el sentido de las agujas del reloj, éste se retrae y abre el paso de líquido. Esto permite un flujo de pintura establecido sólo con presionar el gatillo.

SOLUCIÓN DE PROBLEMAS:

Hay burbujas en la copa:

1. VLH Jefe # 2 tiene que ser apretada con llave

Omitir o Escupir:

1. La pintura es demasiado espesa - Reduzca con diluyente
2. La boquilla no está ajustada - Apriete el cuerpo de Cabeza VLH con una llave
3. La boquilla está partida o la aguja está dañada - Reemplace la boquilla o la aguja
4. La aguja o la boquilla está sucia - Limpie y vuelva a poner en su lugar
5. La presión del aire es muy baja - Aumente la presión o diluya aún más la pintura (20 psi o más para pulverizar la mayoría de las pinturas)

El aerógrafo no pulveriza:

1. La boquilla está obstruida - Retire y limpie la boquilla
2. La aguja no se mueve - Apriete la contratuerca de la aguja
3. Suelte el cuerpo de Cabeza VLH - Apriete con una llave
4. La presión de aire es baja - Aumente la presión (necesita 20 psi o más para pulverizar la mayoría de las pinturas)
5. El orificio de ventilación de la botella está obstruido - Utilice una aguja o un afilador para limpiar el orificio de aire

Se pulverizan líneas dobles o gruesas en un lado:

1. La boquilla está partida o la aguja está doblada - Reemplace
2. La boquilla o la aguja está sucia - Retire y limpie
3. La boquilla no está centrada en de Cabeza - Retire el cabezal, limpie el asiento del aerógrafo y de la boquilla, y luego vuelva a ensamblar. Utilice la llave para el cuerpo de Cabeza

El gatillo está atascado o tiene poco movimiento:

1. Ajuste el casquillo de ajuste de la aguja - Atornille o destornille el casquillo para disminuir o aumentar la tensión del movimiento del gatillo
2. Hay fugas de pintura hacia el área del gatillo - Retire las piezas internas del aerógrafo y apriete suavemente la empaquetadura o reemplácela si es necesario
3. Lubrique la aguja y el gatillo - Aplique lubricante al eje de la aguja y a la ranura del gatillo